

FL-3M Faces

Cette machine devrait être utilisée pour l'application et coupe du plastique de protection (film), dans le profil d'aluminium, bois et Pvc.

Elle dépose et coupe le plastique sur les 3 faces planes du profil. Idéal pour profil Mur rideau. Rouleaux verticaux réglable en largeur pour le bon centrage et un déplacement facile du profils a filmer.

La machine utilise un rouleau comme applicateur de film et un autre rouleau qui est mis en rotation par un moteur. Coupe le film avec fil de résistance électrique moyennant un bouton. Tout le système est protégé de manière appropriée.

Le positionnement du film est effectuée automatiquement, un capteur détecte le profil, permettant à la machine est réalise le cycle complet.

Le corps de machine est résistant assurant leur exactitude.

La haute qualité de cette machine et sa facilité d'utilisation le fait approprié pour une bonne utilisation par les opérateurs.

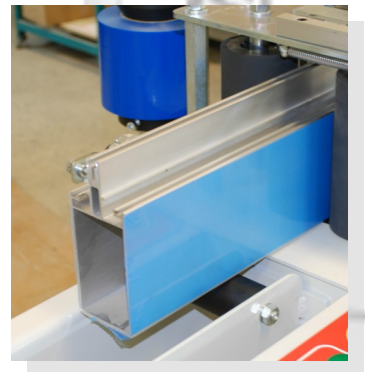

ESB-64058050 C/ Puigbarral, 44 Nau 4F Pol.
Ind. Can Petit 08227 TERRASSA, BARCELONA
(SPAIN)

Tel: (+34) 93 789 29 93
Mail: export@rpaluminium.com
admin@rpaluminium.com

FL-3M Faces

FL Family

FL-3M Faces

Caracteristiques Techniques

Longueur max. profil	Illimite
Hauteur max. profil	250 mm.
Largeur max. profil	100 mm.
Hauteur max. film	250 mm.
Largeur max. film	100 mm.
Épaisseur bobine film	35 a 100 microns
∅ extérieur bobine film	300 mm.
Moteur	0 / 5 CV
Pression de travail	1-6 kg.
Hauteur table	940 mm

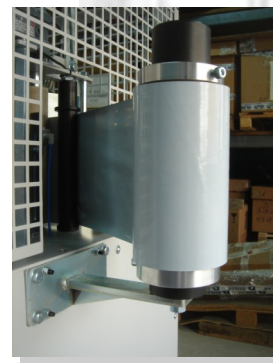

Dimensions Hors-Tout

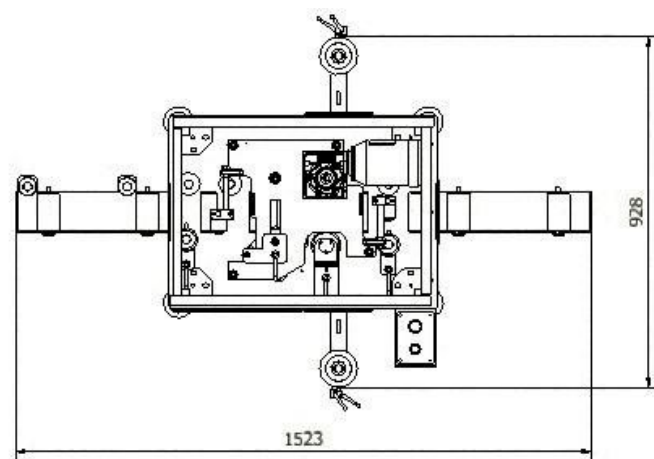
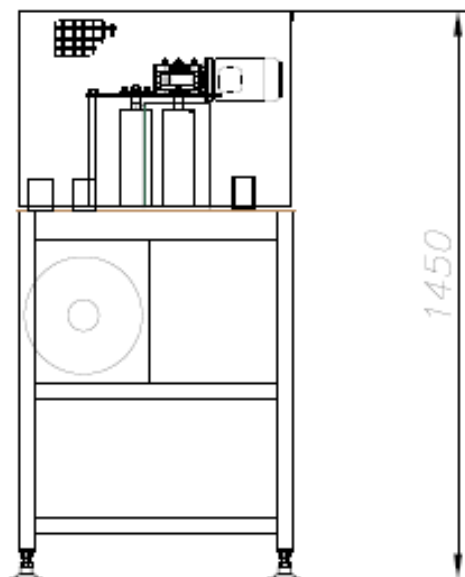

MATÉRIEL SUPPLÉMENTAIRE

Table d'acheminement entrée et sortie 0,5 m
Installation, utilisation et l'entretien.

MATÉRIEL OPTIONNEL

Table d'acheminement entrée et sortie 3,9 m. Ref.: BR-1
Table d'acheminement entrée et sortie 1,85 m. Ref.: BR-2
Déchargeur de profiles Ref.: DES-2

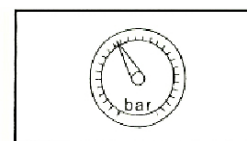
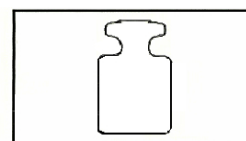

Mono 220v 1Kw –
230V –50/60 HZ

160 kg.

6 + 7 bar